

Circuiti LC in serie

- I circuiti LC presentano caratteristiche interessanti. Ad esempio, ponendo un condensatore ed una induttanza in serie si ha:

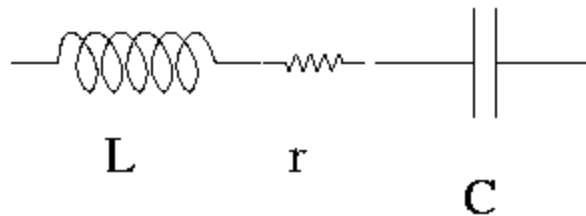

$$Z = r + j\omega L + \frac{1}{j\omega C}$$

$$|Z| = \sqrt{r^2 + \left(\omega L - \frac{1}{\omega C}\right)^2}$$

$$\tan \varphi_z = \frac{\omega L - \frac{1}{\omega C}}{r}$$

Comportamento capacitivo

- Per frequenze basse, $\omega < \omega_0 = \frac{1}{\sqrt{LC}}$ la parte immaginaria dell'impedenza (*reattanza*) è negativa.
- La corrente è pertanto in anticipo sulla tensione.

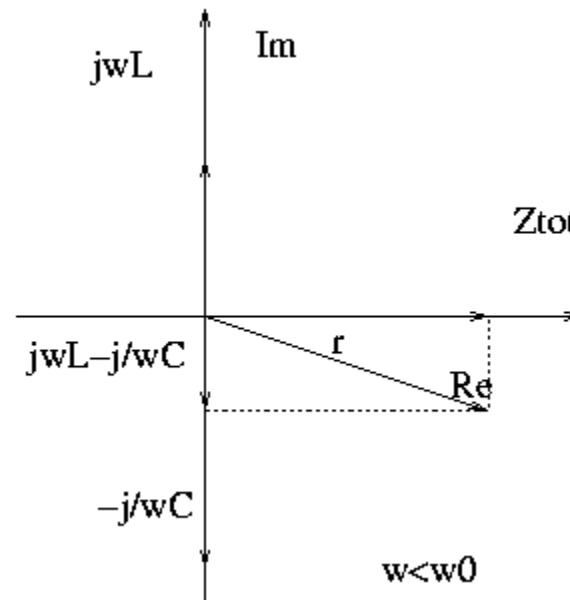

Comportamento induttivo

- Per frequenze alte, $\omega > \omega_0 = \frac{1}{\sqrt{LC}}$ la parte immaginaria dell'impedenza (*reattanza*) è positiva: si ha allora un comportamento induttivo.
- La corrente è in ritardo rispetto alla tensione.

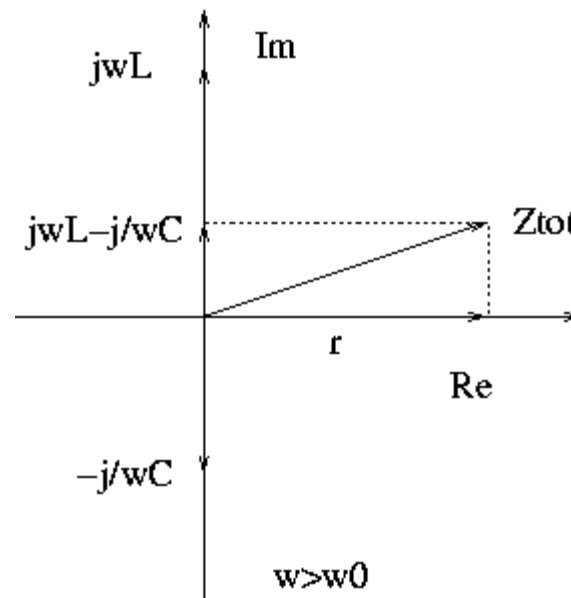

Frequenza critica

- In corrispondenza della frequenza critica, le reattanze della capacità e dell'induttanza si cancellano completamente, e l'impedenza complessiva è reale, ed uguale alla resistenza interna della bobina.
- Corrente e tensione sono in fase
- In particolare, per $r=0$, l'impedenza si annulla: questo è possibile perché le cadute di potenziale ai capi dell'induttanza e della capacità sono in opposizione di fase: pertanto hanno segno diverso e nella somma si annullano. si ha quindi una caduta di potenziale uguale a zero qualunque sia la corrente che scorre nel circuito.

Grafici del modulo e della fase

- Andamento del modulo e della fase dell'impedenza in funzione di ω

$L=0.4$ H

$C=10$ μ F

$r=0\Omega$ (rosso)

$r=30\Omega$ (blu)

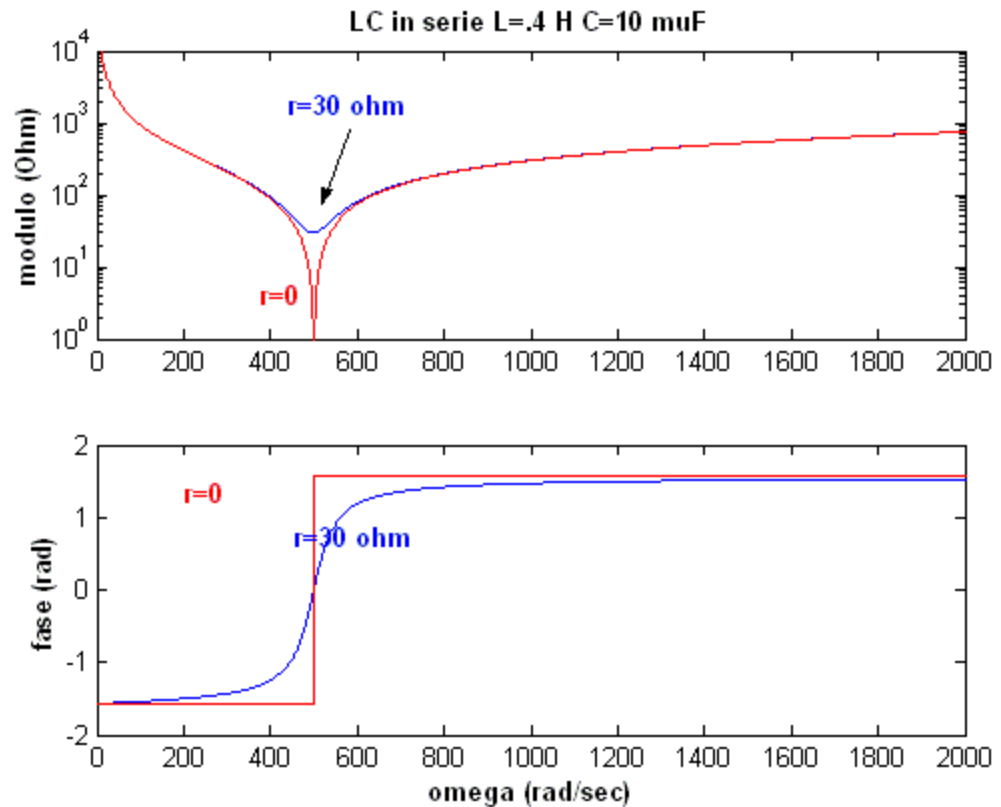

LC in parallelo

- Il caso di LC in parallelo è più difficile da trattare..

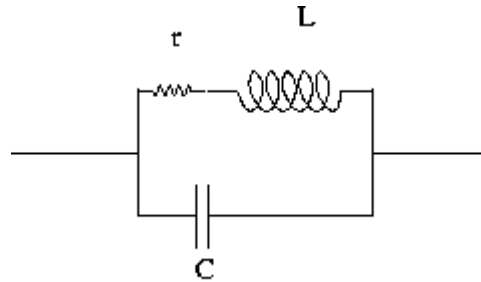

$$Z = \frac{Z_L Z_C}{Z_L + Z_C} = \frac{(r + j\omega L)/(j\omega C)}{r + j\omega L + 1/j\omega C} = \frac{r + j\omega L}{j\omega r C - \omega^2 LC + 1}$$
$$|Z| = \sqrt{\frac{r^2 + \omega^2 L^2}{\omega^2 r^2 C^2 + (1 - \omega^2 LC)^2}}$$

Dipendenza da r

- I calcoli esatti sono complicati, ma :
 - Per $r=0$ l'impedenza diverge per $\omega_0 = 1/\sqrt{LC}$
 - Per $0 < r < 2L/C$ il modulo del denominatore ha un minimo in corrispondenza di

$$\omega_0 = \sqrt{\frac{1}{LC} - \frac{r^2}{2L^2}}$$

- Il modulo dell'impedenza ha un massimo e contemporaneamente la fase si azzera in corrispondenza di una frequenza critica ω_c molto vicina a questo valore.
- Per $r > 2L/C$ l'impedenza non ha massimo, ma decresce in modo monotono (le oscillazioni libere del circuito risultano sovrasmorzate).

Comportamenti capacitivo e induttivo

- Stavolta il comportamento capacitivo si ha per frequenze superiori alla frequenza critica.
- Per frequenze minori, si ha invece comportamento capacitivo.

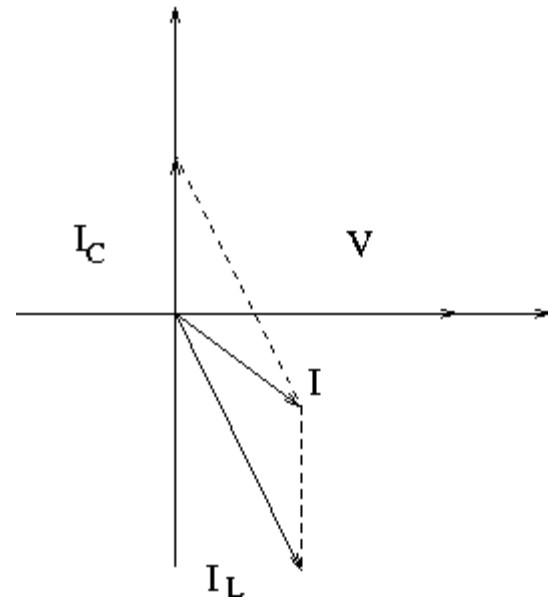
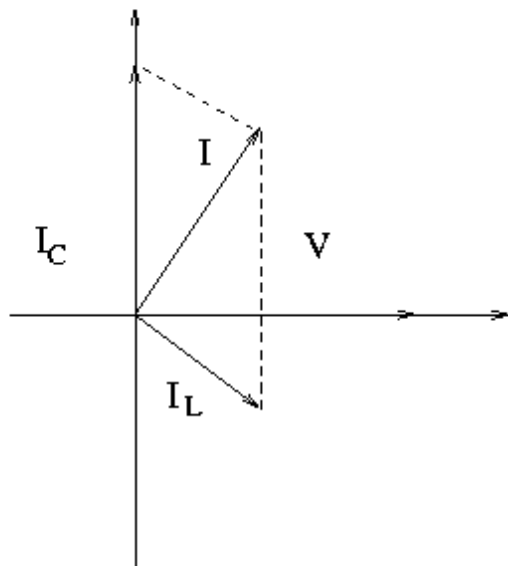

Grafici di modulo e fase

- Andamento del modulo e della fase dell'impedenza

$L=0.5 \text{ H}$

$C=20 \mu\text{F}$

$r=0\Omega$ (rosso)

$r=30\Omega$ (blu)

$r=50\text{k}\Omega$ (verde)

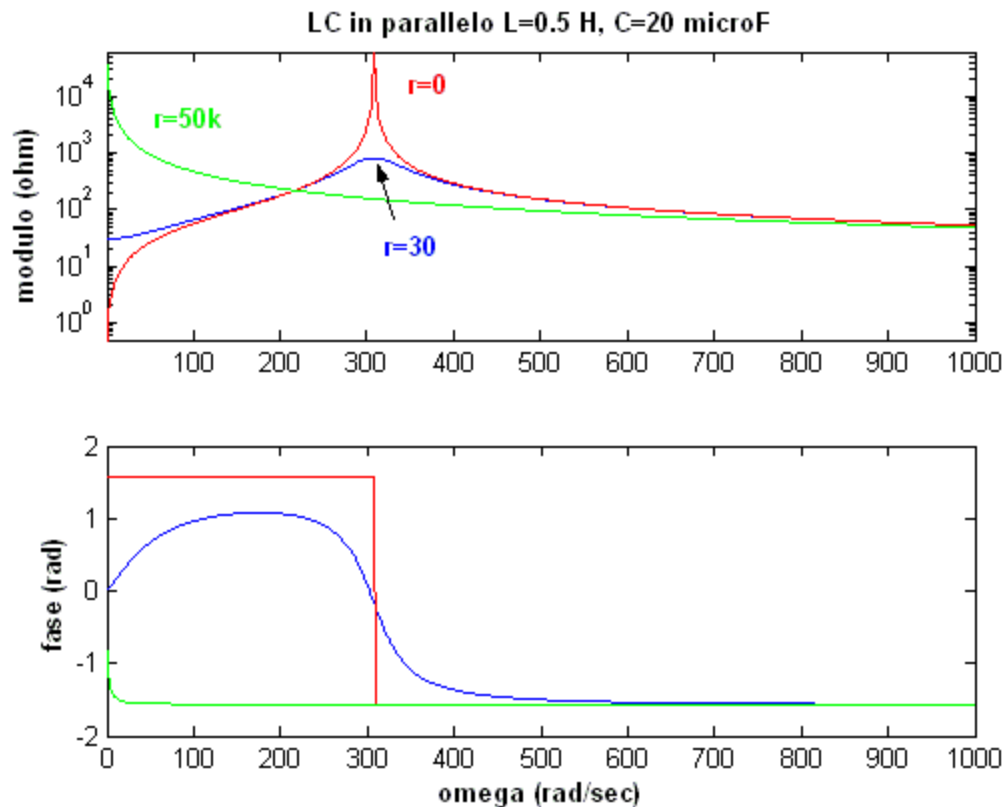

Circuiti risonanti

- I circuiti seguenti sono *risonanti*:

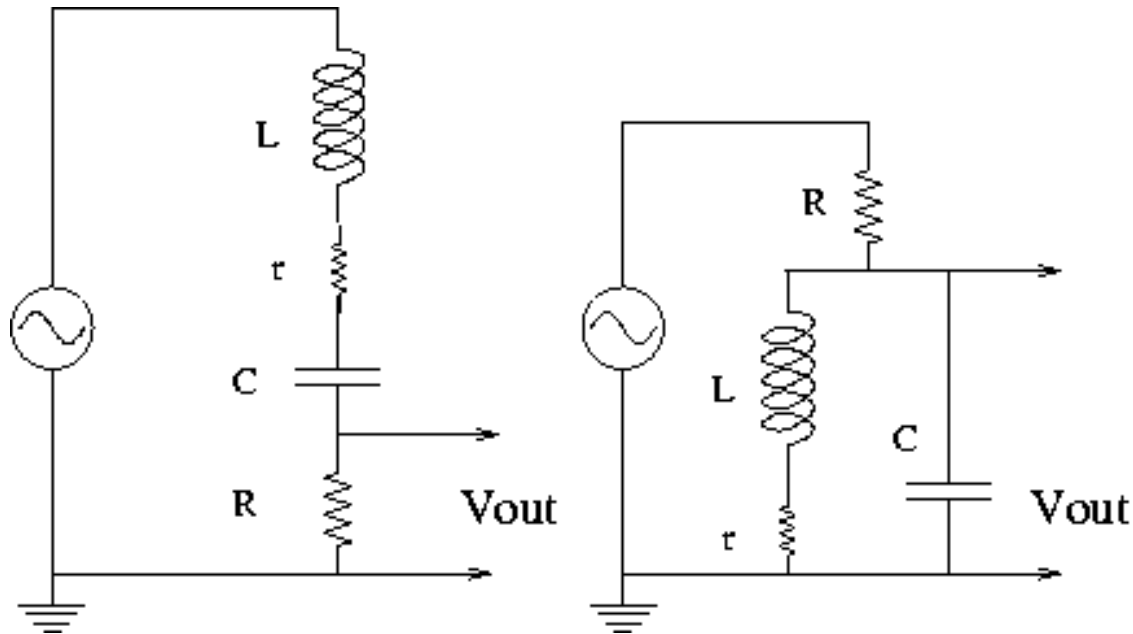

- Si tratta di circuiti LC in cui le oscillazioni vengono forzate da una tensione esterna.

Caratteristiche dei circuiti risonanti

- Quando la frequenza della tensione esterna è uguale a quella di oscillazione libera, l'ampiezza delle oscillazioni cresce enormemente.
- Il rapporto tra l'ampiezza della tensione forzante e l'ampiezza delle oscillazioni in funzione della frequenza assume quindi la caratteristica forma a campana, la cui larghezza è legata alle resistenze r ed R .
- La fase cambia di segno in corrispondenza della frequenza di risonanza: questa caratteristica è utilissima per determinare con esattezza la frequenza di risonanza.

Analisi dettagliata

- Il primo circuito può essere visto come un partitore:

$$V_{out} = V_g \frac{R}{Z_{tot}} = V_g \frac{R}{R + r + j\omega L + \frac{1}{j\omega C}}$$

$$\frac{|V_{out}|}{|V_g|} = \frac{R}{\sqrt{(R+r)^2 + \left(\omega L - \frac{1}{\omega C}\right)^2}} \quad \tan \phi = -\frac{\omega L - \frac{1}{\omega C}}{R+r}$$

- Il rapporto tra tensione del generatore e tensione in uscita è massimo in corrispondenza di $\omega_0 = 1/\sqrt{LC}$
- In corrispondenza di tale valore la differenza di fase risulta esattamente zero.
- Esistono due frequenze ω_+ ω_- in corrispondenza delle quali il rapporto V_{out}/V_g vale esattamente la metà del massimo. Queste due frequenze non sono equidistanti dal massimo; la differenza $\omega_+ - \omega_-$ vale circa $2R/L$ ed è detta **larghezza a metà altezza**, o **FWHM** (*Full width half maximum*)

Risposta di un circuito risonante

- In figura sono riportati il rapporto tra l'ampiezza della tensione in ingresso e in uscita, e la loro differenza di fase

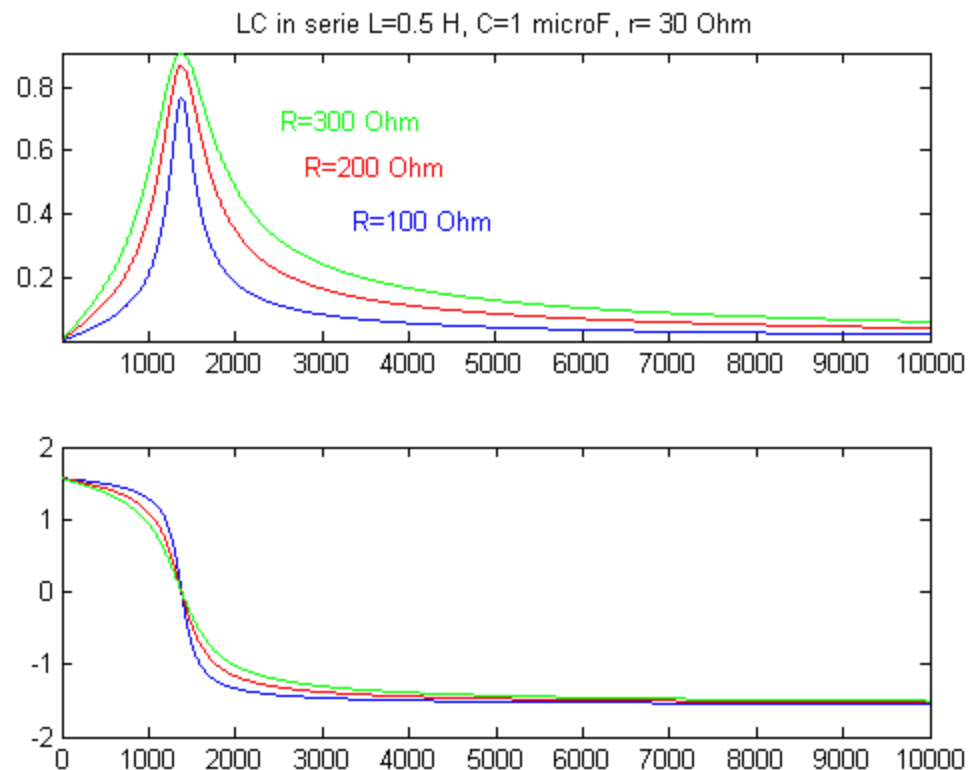

Circuiti antirisonanti

- I circuiti seguenti sono invece detti antirisonanti:

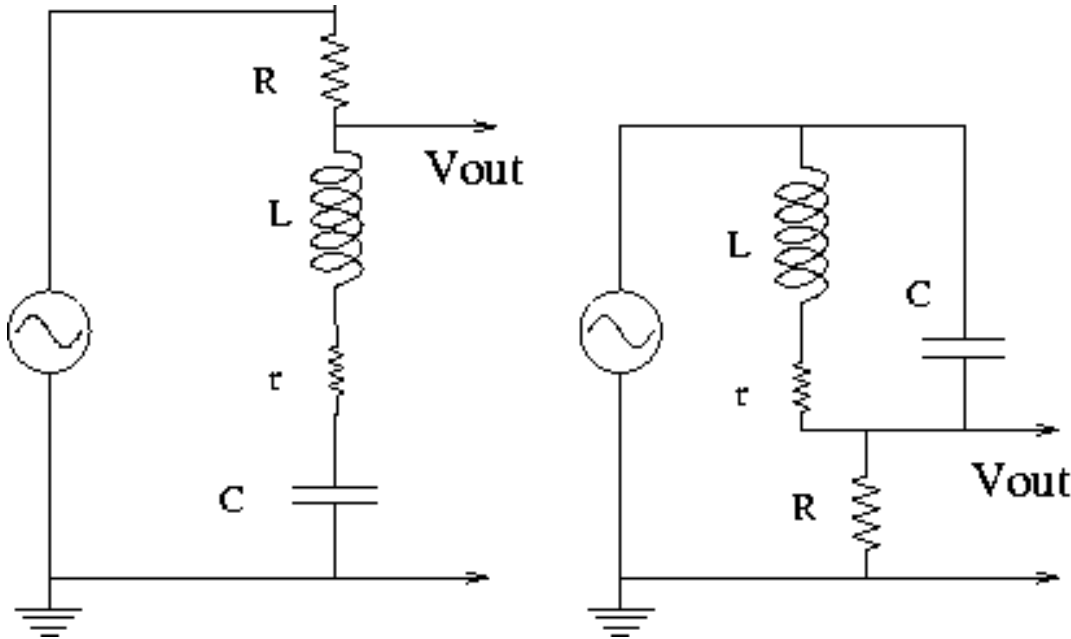

- La tensione in uscita presenta un minimo in corrispondenza della frequenza di oscillazione naturale.
- Un circuito di questo tipo può essere utilizzato per attenuare una frequenza data, come ad esempio la frequenza di rete a 50 Hz onnipresente in tutti i circuiti elettrici.